

Переносной принтер с прямой

Краткое руководство пользователя



Содержание

Обзор	1
Вид спереди	1
Вид сзади	2
Установка аккумулятора	2
Использование ручки	3
Заправка носителя	3
Заправка рулонных этикеток для чековой ленты	3
Заправка высекаемых этикеток	4
Заправка фальцованных этикеток	5
Подключение кабеля связи	5
Использование ЖК-дисплея и панели управления	6
Замена аккумулятора	6
Обслуживание	7
Устранение неисправностей	8

Обзор

Вид спереди

Контекстно-зависимые клавиши

Кнопка открытия передней крышки

Выходное отверстие для бумаги

Пластина отрыва (для этикеток)

Ролик отделения

Пластина отделения

Пластина отрыва (для подложки)

Датчик зазора/черной метки

Валик

Держатель носителя

Ионно-литиевый аккумулятор

Графический ЖК-дисплей с подсветкой

Устройство включения функции отделения

Вид сзади

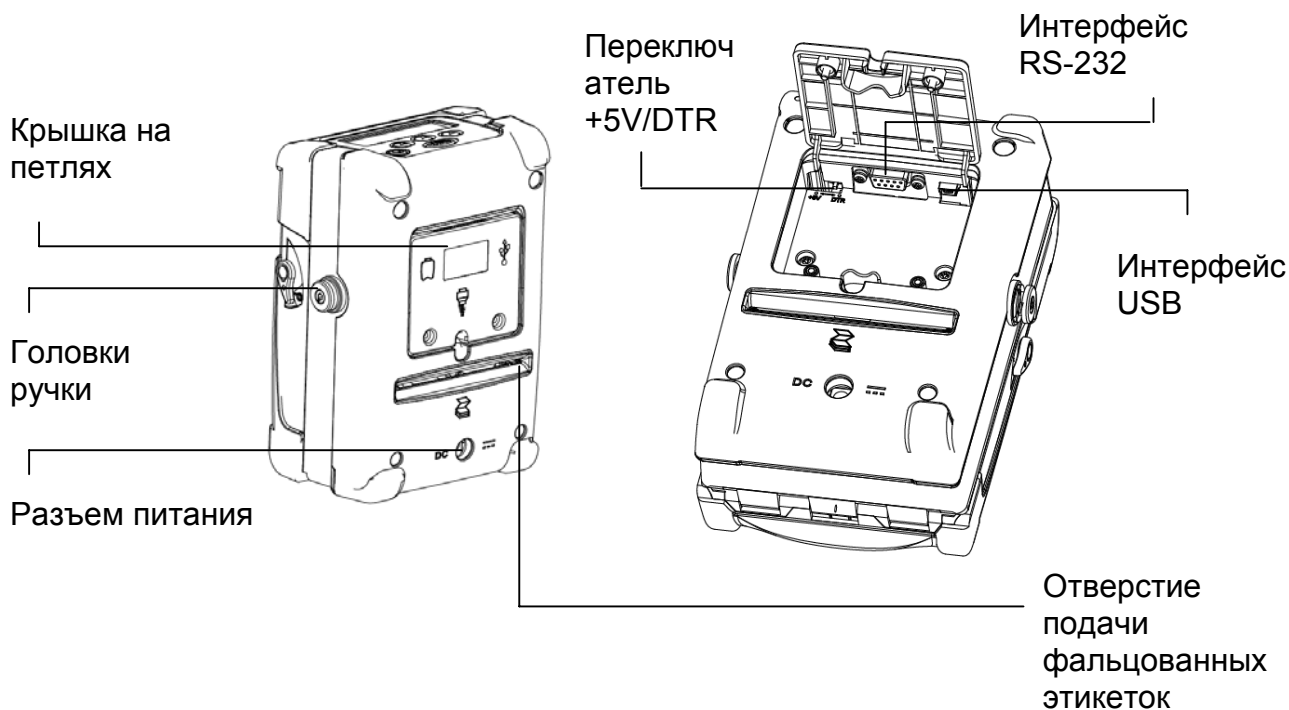

Установка аккумулятора

1. Нажмите на кнопки, расположенные по бокам принтера. Откройте крышку и оставьте ее в этом положении.
2. Поместите аккумулятор контактами вниз в принтер.
3. Закройте крышку. Кнопки открытия должны вернуться в исходное положение.



Использование ручки

1. Проденьте оба кольца ручки в головки ручки (на каждую головку необходимо надеть кольцо) и потяните ручку вверх, зафиксировав ее.

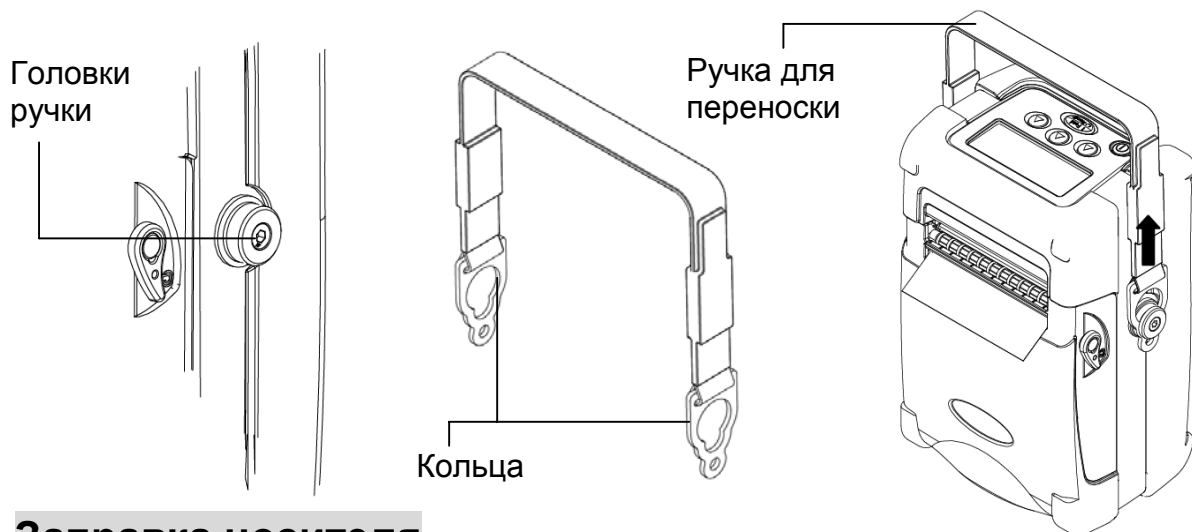

Заправка носителя

Заправка рулонных этикеток для чековой ленты

1. Потянув вверх кнопки, расположенные по бокам принтера, откройте крышку.
 2. Потяните фиксаторы держателя в разные стороны и поместите новый рулон носителя. Убедитесь, что положение носителя позволяет ему разматываться с верхней части (см. рисунок).
 3. Отмотайте носитель так, чтобы он выступал за выходное отверстие.
 4. Закройте крышку. Кнопки открытия должны вернуться в исходное положение.
- Примечание. Калибруйте датчик зазора/черной метки при установке другого типа носителя.

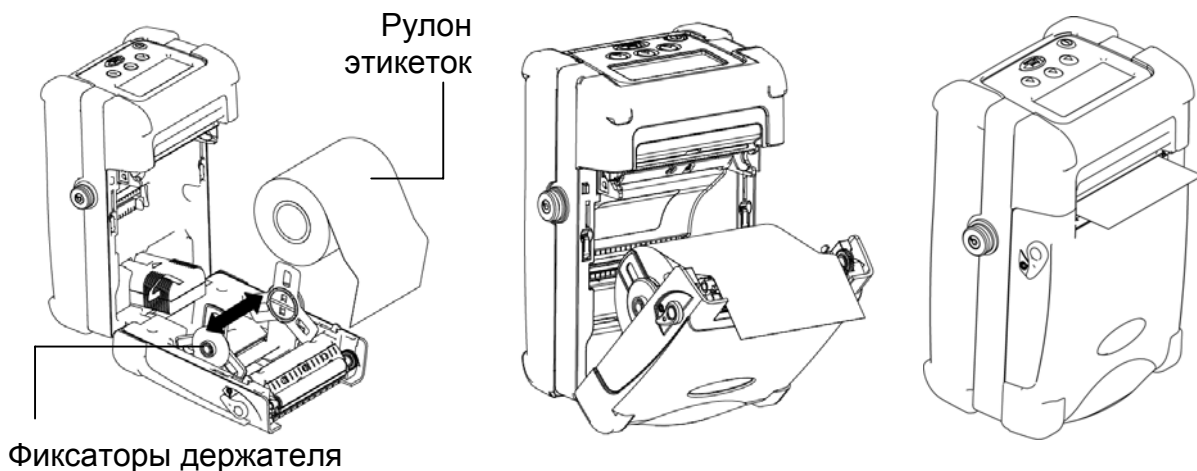

Заправка высекаемых этикеток

1. Потянув вверх кнопки, расположенные по бокам принтера, откройте крышку.
2. Поднимите вверх устройства включения функции отделения, которые находятся по бокам.
3. Потяните фиксаторы держателя в разные стороны.
4. Поместите рулон этикеток. Убедитесь, что расположение носителя позволяет ему разматываться с верхней части.

Примечание. Калибруйте датчик зазора/черной метки при установке другого типа носителя. Не калибруйте датчик зазора/черной метки в режиме отделения во избежание зажатия бумаги в ролике отделения.

5. Отделите несколько этикеток от подложки. Протяните подложку в зазор между пластиной отделения и роликом отделения.
6. Закройте крышку.
7. Нажмите кнопку  один или два раза для протяжки носителя, чтобы подложка отделилась от этикетки.

Устройство включения функции отделения

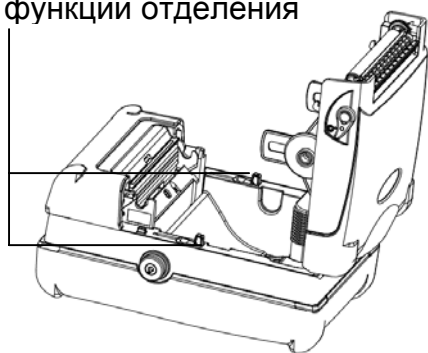

Опустите устройства включения функции отделения **вниз**

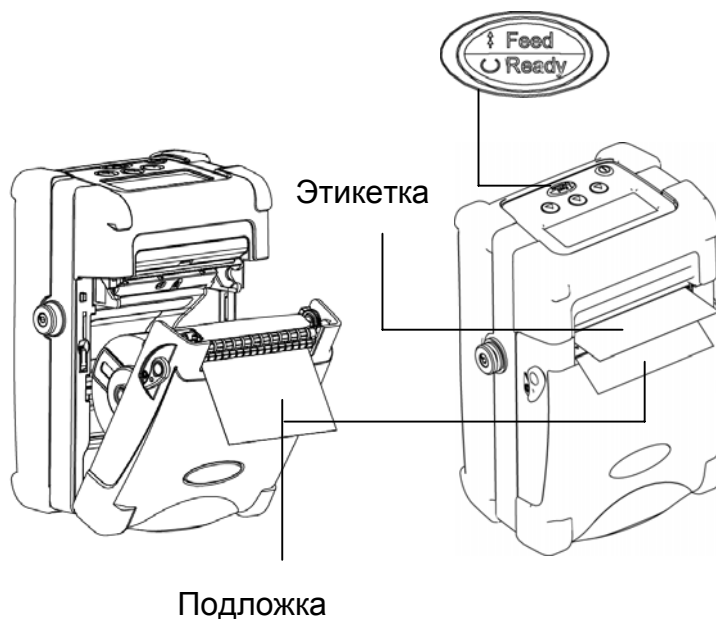
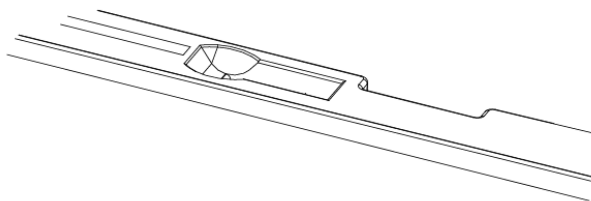

Поднимите устройства включения функции отделения **вверх**

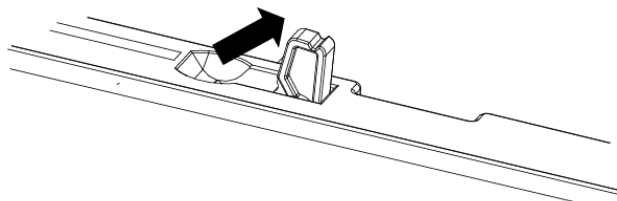

Заправка фальцованных этикеток

1. Потянув вверх кнопки, расположенные по бокам принтера, откройте крышку.
2. Потяните фиксаторы держателя в разные стороны и поместите 3" бумажную втулку, чтобы держатель носителя был широко открыт.
3. Протяните фальцованные этикетки в отверстие подачи фальцованных этикеток и выходное отверстие.
4. Отрегулируйте направляющие бумаги, переместив их в соответствие с шириной бумаги.
5. Откалибруйте датчик носителя при необходимости.
6. Закройте крышку.

Примечание. Калибруйте датчик зазора/черной метки при установке другого типа носителя.

Отверстие
подачи
фальцованных
этикеток

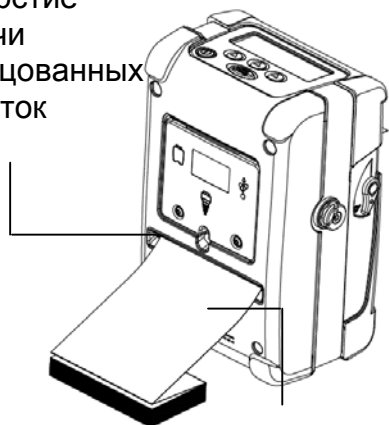

Бумажный
рулон

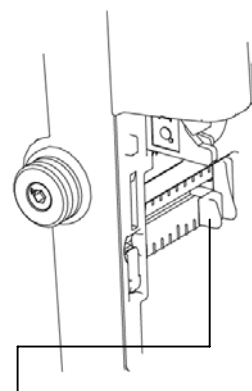
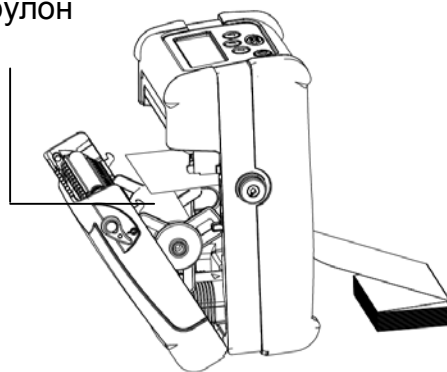

Фальцованные этикетки

Направляющие бумаги

Подключение кабеля связи

1. Откройте крышку на петлях, отвернув два винта. Поднимите крышку на петлях.
2. Подключите нуль-модемный кабель к порту RS232 (или подключите кабель USB к порту USB).
3. Поместите кабель в выемку.
4. Закройте крышку на петлях и затяните винты.

Винты

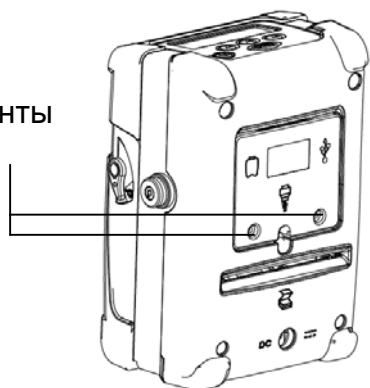

Крышка на
петлях

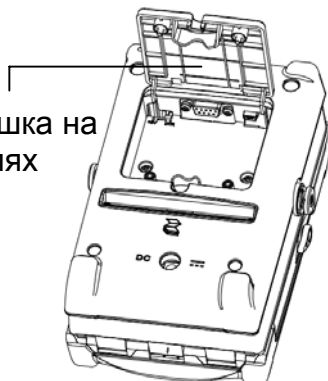

Нуль-модемный кабель

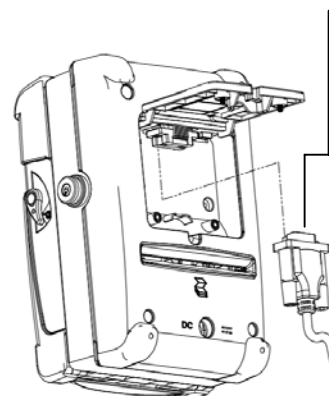

Использование ЖК-дисплея и панели управления

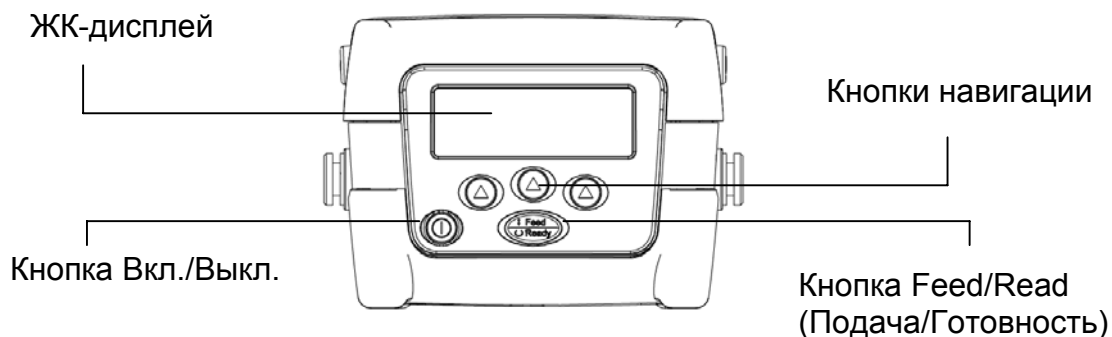

Используется для **включения** и **выключения** принтера.



Используется для протягивания этикетки или возврата к предыдущему меню.



Три кнопки для выбора параметров на дисплее.

Замена аккумулятора

1. Откройте крышку и извлеките батарею.
2. Поместите батарею на зарядное устройство.

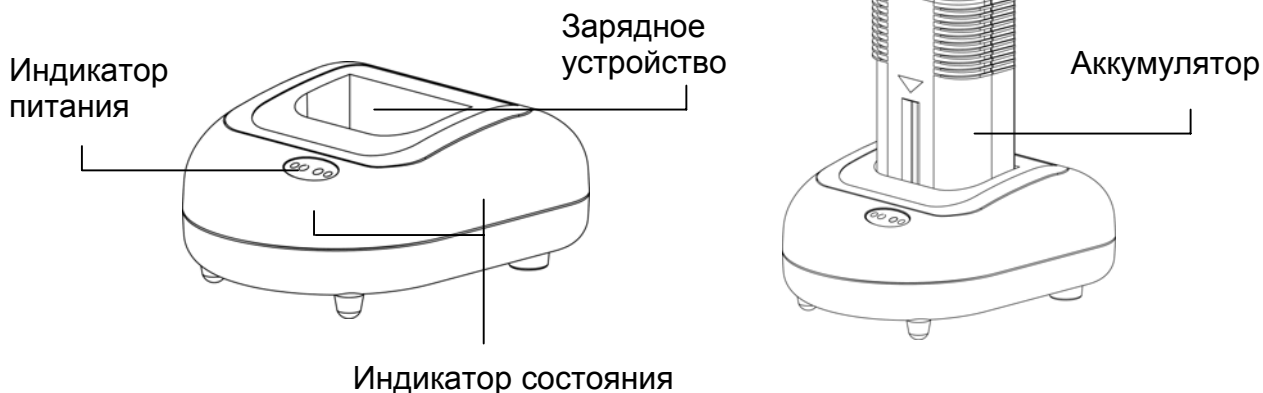

Индикатор питания	Описание
Красный	Питание включено
Не горит	Питание отключено

Индикатор состояния	Описание
Красный	Зарядка аккумулятора
Желтый	Аккумулятор заряжен на 70%
Зеленый (горит)	Аккумулятор заряжен полностью
Зеленый (мигает)	Ошибка зарядного устройства
Не горит	Аккумулятор отсутствует

Примечание.

- Время полной зарядки перед первым использованием составляет от 2 до 3 часов. Срок службы аккумулятора - 300 циклов заряда/разряда.

Обслуживание

1. Используйте следующие материалы для очистки принтера.

- Ватный тампон
- Безворсовую ткань
- Пылесос
- Этиловый спирт с концентрацией 100%

2. Ниже описан процесс очистки.

Детали принтера	Метод	Интервал
Print Head (Печатающая головка)	1. Всегда выключайте принтер перед очисткой печатающей головки. 2. Подождите как минимум одну минуту, пока печатающая головка охладится. 3. Используйте ватный тампон и этиловый спирт с концентрацией 100% для очистки головки.	Очищайте печатающую головку во время замены рулона этикеток
Ролик валика	1. Выключите питание. 2. Поверните ролик валика и тщательно протрите его этиловым спиртом с концентрацией 100% при помощи ватного тампона или безворсовой ткани.	Очищайте ролик валика во время замены рулона этикеток
Ролик отделения	1. Выключите питание. 2. Поверните ролик отделения и тщательно протрите его этиловым спиртом с концентрацией 100% при помощи ватного тампона или безворсовой ткани.	Очищайте ролик отделения во время замены рулона этикеток
Пластина отрыва/пластина отделения	Используйте для очистки безворсовую ткань и этиловый спирт с концентрацией 100%.	При необходимости
Датчик	Сжатый воздух или пылесос	Ежемесячно
Корпус	Протрите тканью, смоченной водой	При необходимости
Внутренности	Кисточка или пылесос	При необходимости

3. Элементы, которые необходимо очищать.

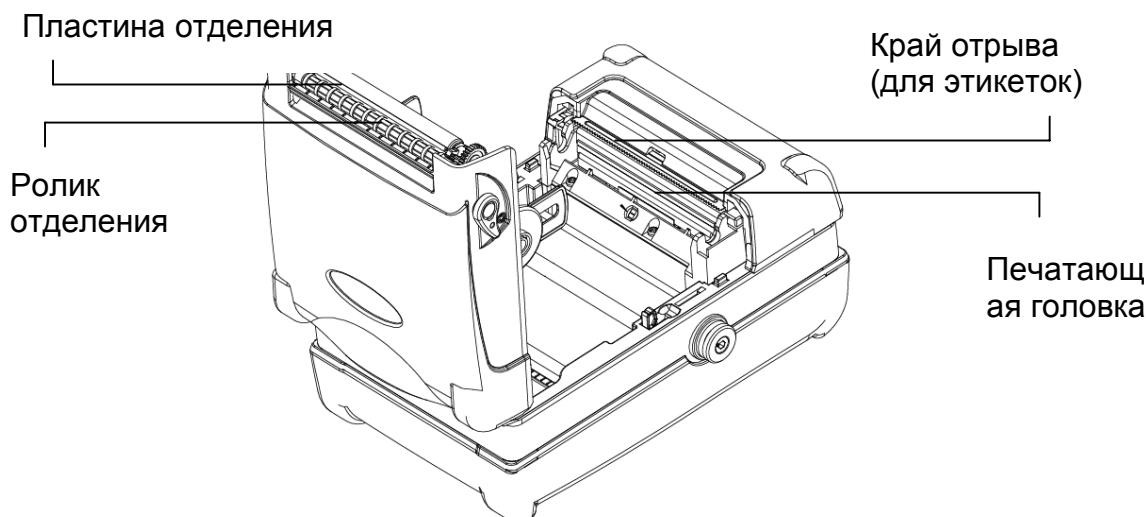

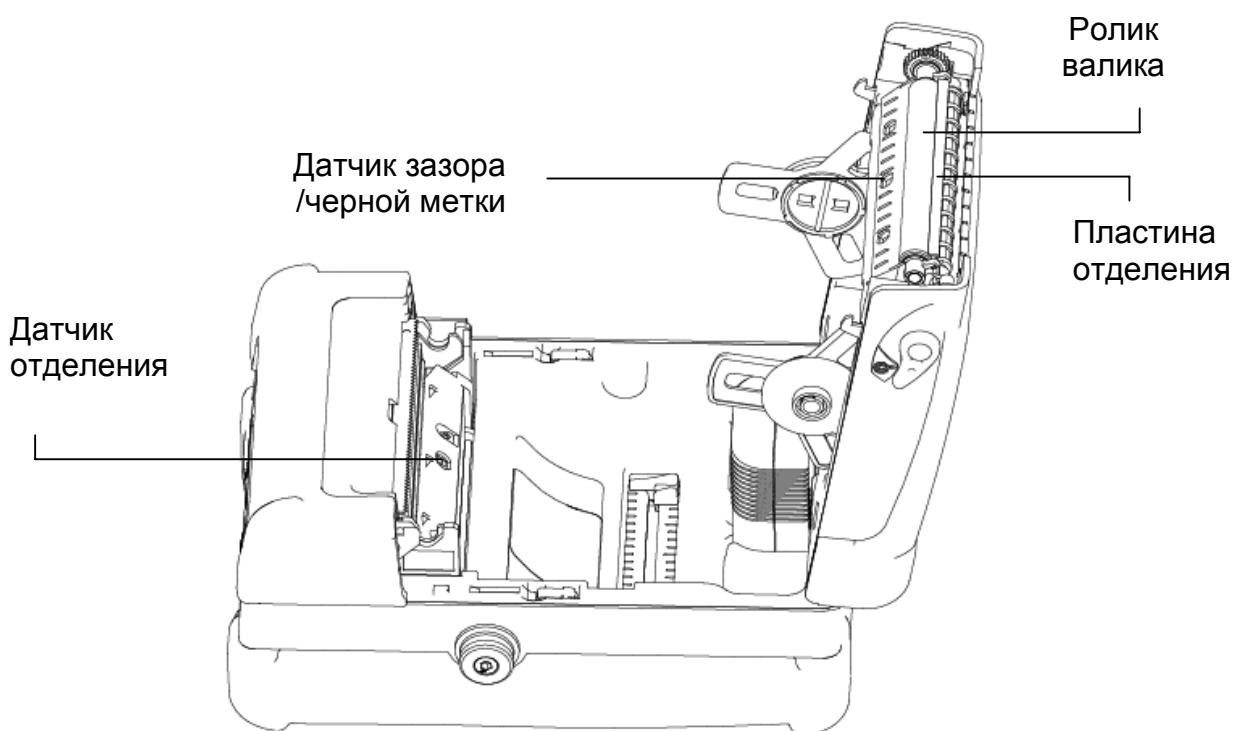

Примечание.

- Не прикасайтесь к головке принтера рукой. В противном случае протрите ее этиловым спиртом.
- Это технический спирт. Не используйте обычный спирт, поскольку он может повредить головку принтера.
- При постоянном возникновении сообщений об ошибках носителя может потребоваться более частая очистка датчиков.

Устранение неисправностей

В приведенном ниже руководстве перечислены наиболее распространенные проблемы, с которыми можно столкнуться при работе с этим принтером. Если принтер по-прежнему не работает после выполнения всех предложенных действий по решению проблемы, обратитесь за помощью в отдел обслуживания клиентов торгового посредника или распространителя.

Проблема	Возможная причина	Процедура восстановления
Отсутствует питание	Убедитесь, что аккумулятор установлен должным образом.	Повторно установите аккумулятор
	Проверьте индикатор заряда аккумулятора на предмет низкого уровня заряда.	Повторно зарядите или замените аккумулятор при необходимости.
Печать не осуществляется	Убедитесь, что аккумулятор полностью заряжен.	Повторно зарядите/замените аккумулятор.
	Убедитесь, что передняя крышка полностью закрыта.	Полностью закройте переднюю крышку.
	Убедитесь, что кабель подключен к последовательному интерфейсу или USB.	Повторно подключите кабель к разъему интерфейса.
	Убедитесь, что беспроводное подключение настроено правильно.	Повторно настройте беспроводное подключение.
Бумага отсутствует	Этикетки закончились.	Установите новый рулон этикеток.
	Этикетка установлена неправильно.	Инструкцию по замене рулона этикеток см. в руководстве по эксплуатации.
	Датчик зазора/черной метки не откалиброван.	Выполните калибровку датчика зазора/черной метки.
Низкое качество печати	Убедитесь, что аккумулятор полностью заряжен.	Повторно зарядите аккумулятор или установите новый.
	Убедитесь, что передняя крышка полностью закрыта.	Полностью закройте переднюю крышку.
	Убедитесь, что носитель установлен правильно.	Повторно установите носитель.
	Проверьте, не накопилось ли пыль или грязь на печатающей головке.	Очистите печатающую головку.
	Убедитесь, что для параметра плотности печати установлено правильное значение.	Настройте плотность и скорость печати.
	Проверьте тестовый образец печатающей головки, чтобы определить наличие на ней повреждений.	Если на образце отсутствует точка, запустите самопроверку принтера и проверьте тестовый образец печатающей головки.
Замятие бумаги	Датчик зазора/черной метки не установлен должным образом.	Выполните калибровку датчика зазора/черной метки.
	Убедитесь, что размер этикетки установлен правильно.	Установите правильный размер этикетки.
	Этикетки могли застрять в механизме принтера.	Удалите приклеившуюся этикетку.
	Настройки последовательного порта принтера и главного компьютера не согласованы.	Сбросьте настройки последовательного порта.
	Конфигурация выводов кабеля последовательного порта не верна.	Замените нуль-модемный кабель.
Малое время работы от аккумулятора	Проверьте код даты аккумулятора. Если он изготовлен более двух лет назад, короткое время автономной работы может быть обусловлено его естественным старением.	Замените аккумулятор.

Для получения дополнительной информации см. Руководство пользователя на компакт-диске.

Номер по каталогу : 39-0000144-10LF